



VANS

HB403, HB506 & HB511

EN BONNES MAINS

EXPERTS EN CONCEPTION ET FABRICATION DE REMORQUES

Depuis 50 ans, tout le monde fait confiance à nos remorques; demandez donc à un propriétaire - vous n'aurez pas de mal à en trouver. Experts en conception et fabrication de remorques, nous faisons sans cesse progresser les standards tant au Royaume Uni que dans une grande partie de l'Europe. Nous sommes une entreprise indépendante avec un seul objectif: construire les meilleurs produits du marché. Plus de 30 000 personnes choisissent nos remorques chaque année - mais nous n'en restons pas là. L'investissement que nous consacrons aux nouveaux matériaux et aux nouvelles technologies nous permet d'anticiper sans cesse les attentes de nos clients. Nous savons que la qualité, la robustesse, le rapport qualité/prix et la facilité d'entretien sont pour vous d'une importance cruciale. C'est pourquoi nous en avons fait le fil conducteur de toutes nos actions.





LA GAMME

CONÇUE POUR VOUS ET VOTRE CHEVAL

La gamme Ifor Williams a été conçue avec vous et votre cheval à l'esprit. Notre nouvelle gamme allie l'ensemble des qualités les plus appréciées de la gamme Ifor Williams à des améliorations techniques permanentes, vous garantissent de tracter le van le plus sûr et le plus solide que nous ayons jamais construit.

La superbe ligne extérieure des vans s'harmonise avec tous les 4x4 du marché actuel. Mais la beauté de notre nouvelle gamme ne se limite pas aux apparences; le confort et la sécurité de vos chevaux étaient en permanence au cœur de nos réflexions lors du développement de notre gamme de vans.

Chaque modèle a été soumis à des tests rigoureux, tant sur nos propres bancs d'essais que sur des pistes d'essais automobiles. La nouvelle gamme offre un choix de trois modèles, tous disponibles avec un pont avant, et équipés de série d'une porte de visite.

Vans 2 Places HB506 et HB511.

Ces deux modèles sont conçus pour deux chevaux. Deux chevaux de taille normale trouveront place dans le HB506, tandis que le HB511, plus long et plus large, accueillera deux grands chevaux. Les deux modèles sont équipés de vitres latérales et disposent d'une grande vitre avant, laissant pénétrer plus de lumière dans le van. Un système de bat-flancs ainsi que des barres de poitrail et de recul équipent de série ces modèles.

Van 1^{1/2} Place HB403.

Notre van 1^{1/2} place, le HB403, offre une stalle plus large que celles de nos vans 2 places, et sa hauteur permet de transporter un cheval de taille normale.

Plus étroit, le HB403 est plus facile à tracter et offre une moindre résistance aérodynamique. Il est idéal pour le transport des chevaux sensibles, nécessitant une stalle plus large et préférant généralement voyager seuls. Le HB403 peut être tracté par de nombreuses berlines familiales (en fonction de la capacité de traction du véhicule et de la législation en vigueur), et constitue une bonne solution pour les conducteurs ne possédant pas le permis E(B).



HB511 Confort argent avec roues en alliage



HB403 Confort graphite avec baies coulissantes et enjoliveurs de roues



HB506 Confort noir avec enjoliveurs de roues et sellerie intégrée



CARACTÉRISTIQUES DU VAN

ASSOCIER SOLIDITÉ, STABILITÉ ET ÉLÉGANCE

La conception des voitures a évolué au fil des ans; nos vans ont fait de même.

Nos vans sont construits autour d'une structure de six piliers verticaux en aluminium extrudé, complétée par des extrusions horizontales le long des côtés.

Le cadre discret laisse aux panneaux latéraux une grande surface unie, conférant au van une ligne très épurée relevant davantage du style automobile qu'agricole.

Quel est le secret de la douceur de notre conduite ? Notre suspension PARAFLEX®, bien sûr, à ressorts paraboliques cintrés ! Grâce à son amortissement nettement meilleur que les suspensions à torsion en caoutchouc, les chevaux qui voyagent dans un van Ifor Williams bénéficient de conditions de transport plus douces et plus confortables.*



LOQUETS DES VOILETS

Les loquets de volets à ouverture rapide permettent de verrouiller aisément les volets en position ouverte ou fermée.



BAT-FLANC ET INTERIEUR

Le capitonnage de couleur crème éclaire l'intérieur du van. Les pare-bottes latéraux en polypropylène à haute résistance, et les jupes en caoutchouc épais du bat-flanc central contribuent à la protection des chevaux et du van.



FEUX DE GABARIT

D'un design nouveau pour s'harmoniser avec le bloc de feux arrière (HB511 seulement).



PLANCHER ALUMINIUM ET TAPIS CAOUTCHOUC

Nos planchers en aluminium, montés de série, sont encore plus résistants. Ils sont recouverts d'un tapis de sol en caoutchouc de 12mm d'épaisseur, offrant une surface antidérapante et une excellente absorption des vibrations.



* Résultat du test du magazine équestre allemand Cavallo en Juin 2009



HB511 Confort argent avec roues en alliage

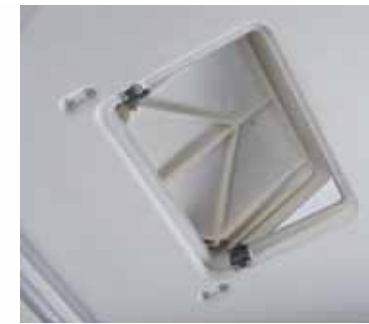

TOIT ET AERATION

Toit en fibre de verre lisse avec aérateur plus grand, améliorant la circulation d'air et la luminosité (plus petit sur le HB403)



ECLAIRAGE INTERIEUR

Particulièrement utile pour embarquer et débarquer les chevaux dans l'obscurité.



SERRURE DE PORTE INTERIEURE

Mécanisme de serrure de porte de visite résistant, en polyamide moulé avec finition lisse pour ne pas blesser les chevaux. Se verrouille et se déverrouille aussi de l'intérieur du van.



SYSTEME ANTI-PANIQUE

Permet de dégager en toute sécurité les barres de poitrail, de l'extérieur du van, en utilisant la clé de roue fournie avec chaque van.

CARACTÉRISTIQUES

Les panneaux latéraux composites recouverts d'aluminium contribuent à l'élégance et offrent une grande surface vous permettant de personnaliser votre van.

Le cadre constitué de montants en aluminium brossé, ainsi qu'une jupe en aluminium garnissant le bas du châssis à l'avant du van, contribuent à son esthétique.



Un miroir de courtoisie incassable est fourni séparément de série sur tous les modèles. Le propriétaire choisit où le placer dans le van.

COMPENSATEUR DE PONT ARRIERE

L'assistance du pont arrière est assurée par des amortisseurs à gaz, permettant d'ouvrir et de fermer sans effort le pont, sans diminuer la robustesse.



ROUE DE SECOURS A L'ARRIERE

Placée à l'arrière du van pour dégager l'intégralité des panneaux latéraux.



SUPPORT DE PLAQUE D'IMMATRICULATION

Un support esthétique pour y riveter la plaque d'immatriculation.



BLOC DE FEUX INTEGRAL AVEC FEU DE RECU

Les vans sont maintenant pourvus en série d'un feu de recul.





HB506 Confort noir avec enjoliveurs de roues et béquilles de stabilisation.



VITRES LATERALES

Montées de série sur tous les modèles, les vitres latérales améliorent la pénétration de la lumière extérieure. Baies coulissantes aussi disponibles en accessoires.



GRANDE VITRE AVANT

Montée sur les vans 2 places, la vitre avant est maintenant plus grande et fixée plus bas pour être dans l'alignement de la plupart des vitres arrière des 4x4, permettant de voir les chevaux depuis le véhicule tracteur.



POIGNEES ASSORTIES

Poignées de manœuvre en polyamide moulé, assurant robustesse et facilité d'utilisation.



PORTE DE VISITE VERROUILLABLE

Plus large et munie d'une serrure intégrée, la porte de visite peut être positionnée d'un côté ou de l'autre du van.

CHOIX DE PONTS

PONT AVANT - A DROITE OU A GAUCHE, A VOUS DE CHOISIR !

Traditionnellement placé du côté droit du van, les clients ont maintenant le choix* de l'emplacement du pont avant. La porte de visite sera alors montée du côté opposé.

Certains préfèrent le pont avant du côté droit pour que les chevaux descendent sur le bas côté. D'autres préfèrent que la porte de visite donne sur le bas-côté pour pouvoir surveiller les chevaux sans aller sur la route.

Votre distributeur se fera un plaisir d'en discuter avec vous pour vous conseiller le côté le mieux adapté à vos attentes.

** Sauf version Challenger, à droite*



HB506 Confort rouge avec pont avant à gauche, baies coulissantes et enjoliveurs de roues



10 Pont avant à gauche



Pont avant à droite

PONT-PORTES ARRIERE

Les propriétaires de vans recherchant encore plus de polyvalence choisiront notre système pont-portes.

Il s'ouvre comme un pont normal pour embarquer les chevaux en toute sécurité, ou peut être ouvert en portes, permettant à un chariot-élévateur de charger dans le van des éléments lourds comme des palettes.

En retirant le bat-flanc central, on augmente encore la surface de chargement.



HB511 Confort argent avec roues en alliage

ACCESSOIRES

LES TOUCHES FINALES

Ajoutez à votre van la touche finale choisie parmi notre large gamme d'accessoires, dont beaucoup sont propres à lfor Williams. Des coffres à selles aux caméras de surveillance, nos accessoires disponibles en option équiperont votre van et, s'ils ne doivent pas être montés d'usine, constitueront un cadeau idéal aux propriétaires de vans.

Pensez à vérifier auprès de votre distributeur, avant de commander, si ces équipements doivent être montés en usine ou s'il peut s'en charger.



HB506 Confort noir avec enjoliveurs de roues



BAIES COULISSANTES

Augmentez la ventilation de votre van en remplaçant les baies d'origine par des baies coulissantes. Des grilles de protection sont aussi disponibles.



BARRES LONGUES DE POITRAIL ET DE RECU

Pour les chevaux préférant voyager seuls dans une stalle plus large. Il convient de retirer la bat-flanc central et installer les barres de poitrail et de recul pleine largeur.



CAMERA DE SURVEILLANCE

Système de caméra sans fil - filme en couleur l'intérieur du van et transmet l'image sur un écran dans le véhicule tracteur, permettant aux passagers de surveiller le cheval pendant le voyage. Alimenté par un pack de batteries ou par le système d'éclairage du van.



CALES DE ROUES

Utilisation recommandée lors du dételage ou en stationnement, ou à la place du frein à main lors du stockage prolongé du van.



HOUSSE POUR VAN

Protégez votre van contre les éléments avec une housse en nylon enduit. Existe en bleu ou vert.



GRILLE DE SEPARATION DE TÊTE

Elle se fixe facilement entre la façade avant et le bat-flanc sur les HB506 et HB511 (barre de fixation supplémentaires requise).



FILET DE RANGEMENT

Idéal pour ranger les manuels et autres petits articles tels que brosses, etc.



TROISIEME FEU STOP

Monté à l'arrière du toit, ce feu supplémentaire amplifie le signal de freinage du véhicule et du van.



DECORS POUR VANS

TÊTE DE CHEVAL

Tête de cheval intégrée dans le logo Ifor Williams. Pour HB403, HB506 et HB511. Décors fournis avec instructions de pose et spatule de marouflage.



ENJOLIVEURS DE ROUES

Ajoutez la touche finale à nos roues en acier en les équipant d'un jeu d'enjoliveurs (quatre par van).



ROUES EN ALLIAGE

Réhaussez l'élégance de votre van en l'équipant de jantes en alliage avec cache-moyeu siglé Ifor Williams (quatre par van).



BEQUILLES DE STABILISATION

Pensez à monter des béquilles si votre cheval exige une surface parfaitement stable pour embarquer, cela rassure les chevaux sensibles.



TRAILER AID™

L'essayer, c'est l'adopter ! Sert à changer une roue dégonflée ou crevée ; remplace le cric et économise du temps et des efforts.



SELLERIE INTEGREE

Fixé sur la porte de visite, ce coffre peut contenir deux selles et diverses brides. Couleur : crème. Convient aux selles standards de 17". Nous vous recommandons d'y essayer votre selle avant la commande.



COFFRE A SELLES SUR ROUES

Se loge parfaitement dans le nez du van (sauf HB403) ; monté sur roues pour être déplacé facilement via le pont avant. Couleur : argent. Convient aux selles standards de 18". Nous vous recommandons d'y essayer votre selle avant la commande.



GALOP DE CHEVAL

Décor décomposant les différentes étapes du galop. Existe en noir et argent. Décors fournis avec instructions de pose et spatule de marouflage.

COLLECTION IWT

La Collection IWT se compose d'un certain nombre d'accessoires, notamment pour la protection du cheval pendant le transport dans le van, ainsi que pour la protection et le transport de vos selles et brides.

Vous pouvez vous les procurer auprès de votre distributeur Ifor Williams, soit avec votre van, soit à tout autre moment.



CHEMISE DE TRANSPORT POLAIRE

Avec cette couverture en polaire respirante, maintenez votre cheval au chaud l'hiver et au frais l'été pendant le transport.



PROTÈGE-QUEUE

Facile à mettre, avec ou sans bandage. Protège la queue durant le transport.



GUÈTRES DE TRANSPORT

Set de quatre guêtres de transport en textile renforcé, avec doublure et rembourrage polyester. Protection efficace des antérieurs et postérieurs durant le transport.



HOUSSE DE SELLE

Protégez votre selle contre les coups et les éraflures avec cette housse munie d'une double fermeture éclair, poignées de transport et bandoulière.



SAC À BRIDES

Indispensable pour conserver vos brides propres et bien rangées, avec fond en filet pour permettre aux brides de respirer.

SPECIFICATIONS

Choisissez parmi l'une des six couleurs, toutes avec les volets arrière assortis. Ces couleurs ont été soigneusement sélectionnées pour s'harmoniser avec celles des véhicules tracteurs les plus répandus.



Noir



Argent



Graphite



Bleu



Rouge



Vert

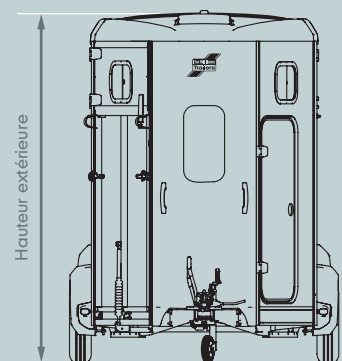

Hauteur extérieure

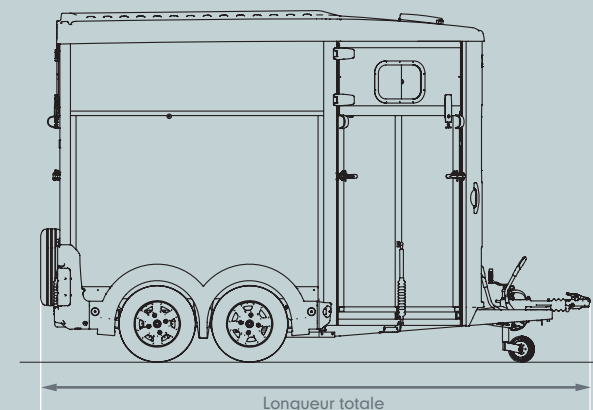

Longueur totale

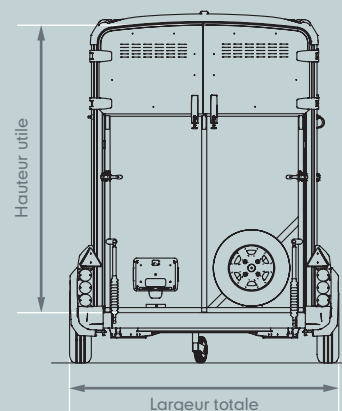

Hauteur utile

Largeur totale

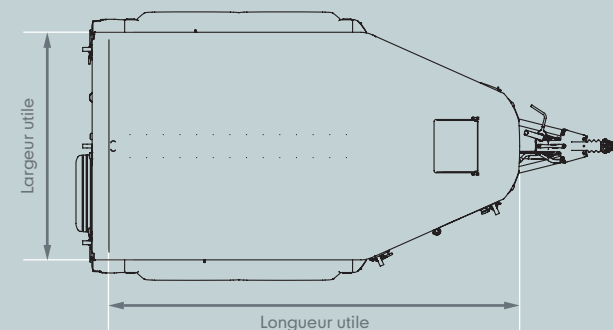

Largeur utile

Longueur utile

	HB403	HB506	HB511
Pneus	155R13C	165R13C	165R13C
P.T.A.C. mini/maxi	1100/1600kg	1400/2600kg	1400/2700kg
Poids à vide	767kg	920kg	1000kg
Hauteur extérieure	2.70m	2.75m	2.75m
Largeur totale	1.73m	2.10m	2.22m
Longueur totale	4.36m	4.30m	4.65m
Hauteur utile	2.20m	2.26m	2.26m
Largeur utile	1.30m	1.67m	1.79m
Longueur utile	3.08m	3.16m	3.52m
Largeur de stalle	1.30m	0.83m	0.89m
Longeur de stalle mini/maxi	1.48/1.86m	1.48/1.86m	1.67/2.05m
Hauteur des barres de poitrail/recul	1.11/1.32m	1.11/1.32m	1.11/1.32m

Caractéristiques	HB403 Confort	HB403 Challenger	HB506 Confort	HB506 Challenger	HB511 Confort	HB511 Challenger	HB511 Diagonal
Pont avant*	STD	-	STD	-	STD	-	STD
Système de pont-portes arrière	-	-	OPTION	OPTION	OPTION	OPTION	OPTION
Volets au-dessus du pont arrière	STD	OPTION	STD	OPTION	STD	OPTION	STD
Porte de visite verrouillable	STD	STD	STD	STD	STD	STD	STD
Béquilles de stabilisation	OPTION	OPTION	OPTION	OPTION	OPTION	OPTION	OPTION
Aérateur de toit	STD	STD	STD	STD	STD	STD	STD
Bat-flanc (pilier central)	-	-	STD	STD	STD	STD	DIAGONAL
Grille de séparation de tête	-	-	OPTION	OPTION	OPTION	OPTION	-
Barres longues de poitrail et de recul	STD	STD	OPTION	OPTION	OPTION	OPTION	-
Vitre sur façade avant	-	-	STD	STD	STD	STD	STD
Grille de protection vitre avant	-	-	OPTION	OPTION	OPTION	OPTION	OPTION
Vitres latérales (une paire par van)	STD	STD	STD	STD	STD	STD	STD
Baies coulissantes latérales (une paire par van)	OPTION	OPTION	OPTION	OPTION	OPTION	OPTION	OPTION
Grille de protection de baies (une paire par van)	OPTION	OPTION	OPTION	OPTION	OPTION	OPTION	OPTION
Roues en alliage (quatre par van)	OPTION	OPTION	OPTION	OPTION	OPTION	OPTION	OPTION
Jeu d'écrous antivol (pour jantes en alliage)	OPTION	OPTION	OPTION	OPTION	OPTION	OPTION	OPTION
Enjoliveurs de roues (quatre par van)	OPTION	OPTION	OPTION	OPTION	OPTION	OPTION	OPTION
Cales de roues (une paire)	OPTION	OPTION	OPTION	OPTION	OPTION	OPTION	OPTION
Bavettes (une paire)	OPTION	OPTION	OPTION	OPTION	OPTION	OPTION	OPTION
Roue de secours et housse	STD	STD	STD	STD	STD	STD	STD
Support de roue de secours verrouillable	OPTION	OPTION	OPTION	OPTION	OPTION	OPTION	OPTION
Coffre à selles sur roues	-	-	OPTION	OPTION	OPTION	OPTION	-
Sellerie intégrée (sur la porte de visite)	OPTION	OPTION	OPTION	OPTION	OPTION	OPTION	STD
Plancher en aluminium	STD	STD	STD	STD	STD	STD	STD
Tapis de sol 12mm amovible en caoutchouc	STD	STD	STD	STD	STD	STD	STD
Eclairage intérieur	STD	STD	STD	STD	STD	STD	STD
Graphique	OPTION	OPTION	OPTION	OPTION	OPTION	OPTION	OPTION
Filet de rangement	OPTION	OPTION	OPTION	OPTION	OPTION	OPTION	OPTION
Miroir de courtoisie	STD	STD	STD	STD	STD	STD	STD
Troisième feu stop arrière	OPTION	OPTION	OPTION	OPTION	OPTION	OPTION	OPTION
Transpondeur Datatag	STD	STD	STD	STD	STD	STD	STD
Trailer Aid™	OPTION	OPTION	OPTION	OPTION	OPTION	OPTION	OPTION
Caméra de surveillance	OPTION	OPTION	OPTION	OPTION	OPTION	OPTION	OPTION
Housse pour van (bleue)	OPTION	OPTION	OPTION	OPTION	OPTION	OPTION	OPTION
Prise électrique 13 broches	STD	STD	STD	STD	STD	STD	STD
Feu de recul	STD	STD	STD	STD	STD	STD	STD
Antivol de tête d'attelage	OPTION	OPTION	OPTION	OPTION	OPTION	OPTION	OPTION

*Sauf indication contraire, a la commande, le pont avant sera positionné à droite. Version Challenger, pont à droite.

SECURITE

L'ENGAGEMENT D'IFOR WILLIAMS POUR LA SECURITE

Sur chaque remorque est apposée une plaque d'identification sur laquelle est gravé un numéro unique. De plus, un autre numéro unique est découpé dans le timon, qu'il est quasiment impossible de modifier sans altérer l'aspect des chiffres et de la galvanisation. Un transpondeur DATATAG est intégré dans tous les vans Ifor Williams.

ENTRETIEN

Nous vous recommandons de faire entretenir votre van dans un atelier de mécanique spécialisé en remorques pour vous assurer qu'il soit toujours maintenu dans le meilleur état possible. Tous les distributeurs Ifor Williams fournissent ce service et pourront vous conseiller sur les fréquences d'entretien recommandées. Nettoyez toujours l'intérieur et l'extérieur de votre van après usage, en insistant particulièrement sur l'extérieur et le châssis durant l'hiver, car le sel déposé sur les routes corrode la galvanisation.

VANS EN OBLIQUE

Ifor Williams propose aussi une gamme DIAGONAL 2, 3 et 4 places, offrant des charges utiles exceptionnelles, vous permettant de transporter jusqu'à 4 chevaux (ou plus de poneys) en tout confort, grâce à une modularité exemplaire. Consultez votre distributeur Ifor Williams.



Nouveau HB511 Diagonal



Ifor Williams,
c'est aussi:



IFOR WILLIAMS FRANCE

e.mail: info@ifor-williams.fr
Pour plus de renseignements,
rendez-vous sur notre site Web :
www.ifor-williams.fr



Distribué dans le monde entier

La conception des produits, les descriptions, les couleurs, les caractéristiques techniques etc. sont données à titre indicatif et peuvent varier à tout moment sans avis préalable. Comme nous nous efforçons constamment d'améliorer nos produits, il se produit de temps en temps des changements dans notre gamme ou sur certains modèles. Merci de vous assurer que les informations et caractéristiques techniques décrites dans cette brochure sont encore valables au moment où vous passez votre commande.

Nos distributeurs possèdent une connaissance approfondie de nos produits et seront heureux de vous aider à choisir votre van.

© Ifor Williams Trailers Ltd 2011. Tous droits réservés.

Aucune partie de cette publication ne doit être reproduite sous quelque forme ou moyen que ce soit sans l'accord écrit préalable d'Ifor Williams Trailers Ltd.

Nous remercions Land Rover, UK.

